

KEDJEGRÄVARE INSTRUKTIONSBOK



A37403
A34432
A37392
A37404
A33559
A34433
A33556
A33558
A33817
A33761
A34211
A35299

INNEHÅLL



FÖRORD	4
Förfrågningar.....	4
Maskindirektivet (endast EU).....	4
Försäkran om överensstämmelse	4
REGISTRERING	6
INLEDNING	9
KEDJEGRÄVARE KOMPATIBILITET	9
SÄKERHETSANVISNINGAR	10
Skydda dig själv	10
Utrustning du kan behöva.....	10
Lär känna din utrustning	10
Fara, Varning och Akta	10
Skydds- och säkerhetsanordningar	11
Kontrollera utrustningen.....	11
Klassificering av fara (Gäller endast ANSI-säkerhetsdekalering)	11
Säkerhetsföreskrifter	12
IDENTIFIKATION	13
Typisk installation.....	13
MONTERING AV KEDJEGRÄVAREN	14
Kompaktlastare	14
HYDRAULISKA ANSLUTNINGAR	15
INKÖRNING	16
FÖRBEREDELSE	17
INSTÄLLNING AV GRÄVDJUP	18
JUSTERING AV GLIDSKONS SIDOPLATTA	19
DRIFTPRINCIP	20
TRANSPORT	22
Transport på allmänna vägar	22
Transport på arbetsplatsen.....	22
Rekommenderat transportläge.....	22
UNDERHÅLL OCH SMÖRJNING	23
Rutinunderhåll.....	24
Dagliga kontroller	24

Veckokontroller (utöver dagliga kontroller)	24
Oljekapacitet.....	24
Oljebytesprocedur	25
Kedjustering	26
Borttagning/byte av kedja	27
Underhåll av skärtand.....	28
Byte av nosrullager	29
Borttagning och byte av drivhjul.....	30
FELSÖKNING	31
GARANTI	33

FÖRORD

Förfrågningar

Vänligen ange modelltyp och serienummer vid förfrågningar eller beställningar och i all skriftlig korrespondens. Serienumret finns antecknat på en skylt på sidan av kedjegrävaren.

99- ○		AUGERTORQUE®	Levererad av:	
Modell:	Serienummer:		Vikt:	
Flödesintervall:	Från	Till	CE	
Tryckintervall:	Från	Till		
Max. Baktryck:		Tillverkningsdatum		○

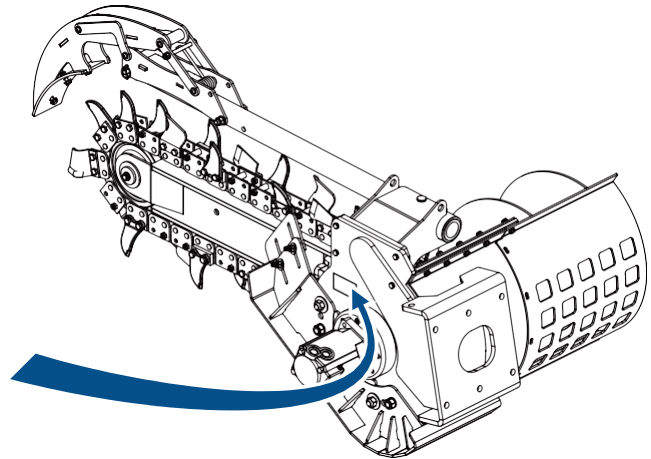

Maskindirektivet (endast EU)

Maskindirektivet 2006/42/EG (tidigare 98/37/EEC) tillhandahåller harmonisering av de grundläggande hälso- och säkerhetskraven för maskiner, genom en kombination av obligatoriska hälso- och säkerhetskrav och frivilliga harmoniserade standarder. Sådana direktiv gäller endast produkter som är avsedda att släppas eller tas i bruk på marknaden för första gången.

Tillverkaren eller den auktoriserade representanten måste upprätta en "försäkran om överensstämmelse".

Försäkran om överensstämmelse

Om kedjegrävaren levereras tillsammans med monteringsramar tillverkade av Auger Torque Europe Ltd som en komplett kedjegrävare, har Auger Torque Europe Ltd kontroll över lämpligheten hos de levererade delarna. För att visa detta och uppfylla de lagliga kraven i Maskindirektivet har en försäkran om överensstämmelse utfärdats och en CE-märkning har applicerats på enheten.

(exempel följer)

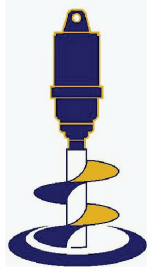

AUGERTORQUE

Manufactured By
Auger Torque Europe Limited

EU – Förklaring om överensstämmelse

Ansvarig person:

Namn	
Befattning	
Företagsnamn	<i>Auger Torque Europe Ltd</i>
Adress	<i>Hazelton, Cheltenham, GL54 4DX, England</i>
Telefon	<i>++44 (0) 1451 861652</i>
Fax	<i>++44 (0) 1451 861660</i>

Försäkrar att den produkt som beskrivs här:

Tillverkare	<i>Auger Torque Europe Ltd.</i>
Modell	
Serienummer	

Överensstämmer med maskindirektivet 2006/42/EG.

Den överensstämmer också med de grundläggande hälso- och säkerhetskraven, nationella standarder och de införlivade harmoniserade standarderna som är lämpliga för denna produkt.

Underskrivet av:
(den ansvariga personen)

Daterad

REGISTRERING

Fyll i detta formulär och förvara det tillsammans med instruktionsboken

AVANT[®]
AVANT TECNO OY

Ylötie 1
FI-33470
Ylöjärvi
Finland
Tel. +358 3 347 8800
Fax +358 3 348 5511
E-post: sales@avanttecono.com

MODELLNUMMER:

SERIENUMMER:

TILLVERKNINGSDATUM:

LEVERANTÖR/ÅTERFÖRSÄLJARE:

DATUM FÖR FÖRSÄLNING TILL LEVERANTÖR/ÅTERFÖRSÄLJARE:

DATUM FÖR FÖRSÄLNING TILL SLUTANVÄNDARE:

ÄGARE ELLER ANVÄNDARE:

LASTARE MÄRKE & MODELL:

Obs: Ange alltid serienumret i all kommunikation med din leverantör/återförsäljare

REGISTRERING



För att garantin ska gälla **MÅSTE** detta formulär fyllas i och skickas till Avant Tecno Oy inom 14 dagar efter köpet.

AVANT[®]
AVANT TECNO OY

Ylötie 1
FI-33470
Ylöjärvi
Finland
Tel. +358 3 347 8800
Fax +358 3 348 5511
E-post: sales@avanttecno.com

MODELLNUMMER:

SERIENUMMER:

TILLVERKNINGSDATUM:

LEVERANTÖR/ÅTERFÖRSÄLJARE:

DATUM FÖR FÖRSÄLJNING TILL LEVERANTÖR/ÅTERFÖRSÄLJARE:

DATUM FÖR FÖRSÄLJNING TILL SLUTANVÄNDARE:

ÄGARE ELLER ANVÄNDARE:

LASTARE MÄRKE & MODELL:

Obs: Ange alltid serienumret i all kommunikation med din leverantör/återförsäljare

**För att garantin ska gälla ska formuläret på baksidan av
denna sida fyllas i och skickas till;**

**Avant Tecno Oy
Ylötie 1
FI-33470
Ylöjärvi
Finland**

INLEDNING

Avant Tecno Oy tackar dig för att du köpte denna produkt. Denna instruktionsbok har tagits fram för att du ska kunna använda utrustningen på ett säkert sätt.

Avant Tecno Oy Kedjegrävare har designats för användning med specifika lastare tillsammans med Avant Tecno Oy's sortiment av monteringsramar. Förutsatt att dessa används och underhålls på rätt sätt, kommer de att tillhandahålla en säker och pålitlig metod för dikesgrävning i mark.

För information om smörj- och underhållsintervaller, se sidan 24. Innan

drivenheten tas i drift, observera:

Din drivenhet levereras komplett, fylld med rätt mängd olja. Du behöver inte kontrollera oljenivån.

Hydraulslangarna måste monteras och dras åt med rätt vridmoment (se sidan 15). Enheten måste köras in enligt den rekommenderade proceduren (se sidan 16).

OBS:

Denna instruktionsbok bör användas tillsammans med lastarens instruktionsbok.

Instruktionsböcker ska ses som en del av maskinen. De ska alltid förvaras säkert tillsammans med maskinen för enkel och snabb referens.

Nya eller extra exemplar kan erhållas från din Avant Tecno Oy återförsäljare eller direkt från Avant Tecno Oy.

Avant Tecno Oy strävar ständigt efter att förbättra och utöka sitt utbud av produkter och förbehåller sig därför rätten att ändra sina specifikationer när som helst utan föregående meddelande eller förpliktelse. Företaget tar inget ansvar för avvikelser som uppstår mellan specifikationer för dess maskiner och beskrivningar av dessa i dess publikationer.

KEDJEGRÄVARE KOMPATIBILITET

Följande tabell identifierar vilken kedjegrävare som är kompatibel med varje Avant-maskin.

		MASKIN																		
		R20	R28	R35	218	220	313S	320S	320S+	419	420	520	525LPG	528	630	635	640	745	750	760i
REDSKAP	XHD600	X	X	✓✓	X	X	X	X	✓✓	X	X	X	✓✓	✓✓	✓✓	✓✓	✓✓	✓✓	✓✓	✓✓
	XHD900	X	X	✓✓	X	X	X	X	✓✓	X	X	X	X	X	✓✓	✓✓	✓✓	✓✓	✓✓	✓✓
	XHD1200	X	X	✓✓	X	X	X	X	✓✓	X	X	X	X	X	X	✓✓	✓✓	✓✓	✓✓	✓✓

Teckenförklaring: ✓✓ Fungerar bra ✓ Fungerar X Fungerar inte

SÄKERHETSANVISNINGAR

Skydda dig själv

Se till att du bär skyddskläder och personlig säkerhetsutrustning.

Utrustning du kan behöva

- Skyddshjälm
- Skyddsglasögon
- Hörselskydd
- Kläder för dåligt väder
- Varselväst
- Skyddshandskar
- Skyddsskor

BÄR INTE löst sittande kläder, smycken eller andra föremål och sätt upp långt hår som kan trassla in sig i reglagen eller andra delar av maskinen.

Lär känna din utrustning

Lär dig allt om hur du använder alla reglage på maskinen och redskapen.

OM DET FINNS NÅGOT I INSTRUKTIONSBOKEN SOM DU INTE FÖRSTÅR, KONTAKTA ÅTERFÖRSÄLJAREN ELLER TILLVERKAREN OCH BE DEM FÖRKLARA DET FÖR DIG.

Fara, Varning och Akta

Denna symbol nedan har 3 viktiga betydelser när den används med följande bildtexter.



FARA: En Omedelbart FARLIG situation som KOMMER att resultera i DÖD eller MYCKET ALLVARLIG SKADA



VARNING: EN POTENTIELLT FARLIG situation som KAN resultera i DÖD eller MYCKET ALLVARLIG SKADA



AKTA: EN POTENTIELLT FARLIG situation som KAN resultera i MINDRE SKADA

Skydds- och säkerhetsanordningar

Håll alla skyddsanordningar på plats och säkert fastsatta. Se till att alla skydd, skärmar och säkerhetsdekaler är korrekt installerade och är i gott skick.

Kontrollera utrustningen

Innan du använder utrustningen, ta dig tid att kontrollera din maskin och se till att alla system är i gott skick.

- Använd aldrig utrustningen med slitna, skadade eller saknade delar. Använd endast originalreservdelar.
- Se alltid till att lastaren är säker och stabil med motorn avstängd och hydraulslangarna frånkopplade innan något underhållsarbete utförs.
- Kontrollera om det finns lösa, trasiga, saknade eller skadade delar. Låt allt repareras och se till att alla säkerhetsanordningar är på plats.
- Utför alla underhållsprocedurer som beskrivs för utrustningen.
- Skydda alltid händerna. Välj lämpliga handskar när du hanterar utrustningen under montering, borttagning eller justering.
- Skydda alltid fötterna med skyddsskor.



WARNING: Hydraulvätska under tryck kan penetrera huden eller ögonen och orsaka allvarlig PERSONSKADA, BLINDHET ELLER DÖDSFALL.
Vätskeläckage under tryck kanske inte syns. Använd en bit trä eller tjock kartong för att hitta läckage. ANVÄND INTE DINA BARA HÄNDER.
Använd skyddsglasögon för ögonskydd.
Om någon vätska penetrerar huden, MÅSTE den avlägsnas kirurgiskt. TA DIG TILL EN LÄKARE OMEDELBART

Se till att alla hydraulledningar är korrekt installerade.

Innan du trycksätter hydraulsystemet, se till att alla anslutningar är täta och att ledningar, rör och slangar inte är skadade. Innan du kopplar bort hydraulledningarna, se till att frigöra allt tryck.

Klassificering av fara (Gäller endast ANSI-säkerhetsdekaler)



FARA: OMEDELBAR FARA! - Om du inte förstår eller följer denna information kan det leda till personskada eller dödsfall.



WARNING: Om du inte följer dessa instruktioner kan det leda till personskada eller dödsfall.



AKTA: Om du inte följer dessa instruktioner kan det leda till mindre personskador eller skador på maskinen eller fordonet.



OBS: Detta är viktig information för korrekt användning av denna utrustning. Om du inte följer dessa kan det leda till för tidigt fel på utrustningen.

RENGÖR ELLER BYT SÄKERHETSDEKALERNA OM DE INTE KAN LÄSAS ELLER FÖRSTÅS TYDLIGT

Säkerhetsåtgärder



Använd eller montera **ALDRIG** utrustningen utan att **helt** förstå bruksanvisningarna för både utrustningen och lastaren.

Auger Torque rekommenderar att du får instruktioner från din återförsäljare innan du använder enheten.

Använd **ALDRIG** utrustningen om du inte är i god fysisk och mental kondition.

Använd **ALDRIG** utrustningen under påverkan av något ämne (t.ex. droger eller alkohol) som kan försämra synen.

Använd **ALDRIG** utrustningen med slitna, skadade eller saknade delar. Använd endast originalreservdelar.

Tillåt **ALDRIG** någon (inklusive djur) att komma inom 6 meter från driftområdet.

Tillåt **ALDRIG** minderåriga att använda utrustningen.



Kontrollera **ALLTID** driftområdet innan arbetet påbörjas. Var uppmärksam på potentiella faror, t.ex. el- eller kommunikationskablar mm.

Se **ALLTID** till att lastaren är säker och stabil med motorn avstängd innan något underhållsarbete utförs.

Se **ALLTID** till att hydrauloljetillförseln till redskapet är bortkopplad genom att koppla loss hydraulslangarna innan du monterar, tar bort eller justerar utrustningen.

Bär **ALLTID** skyddshjälm och ögonskydd när du arbetar på enheten.

Skydda **ALLTID** dina händer. Välj lämplig skyddsutrustning när du hanterar utrustningen under montering, borttagning eller justering.

Skydda **ALLTID** dina fötter. Bär godkända skyddsskor.

Följ **ALLTID** instruktionerna för lastaren angående bullerskydd.

VAR ALLTID UPPMÄRKSAM. Om något går sönder, lossnar eller inte fungerar på din utrustning, **AVBRYT ARBETET**, sänk ned utrustningen till marken, stäng av motorn och spärra hydraultillförseln, inspektera maskinen och utför reparationer eller justeringar innan du återupptar driften igen.

IDENTIFIERING

Beskrivning av maskinen

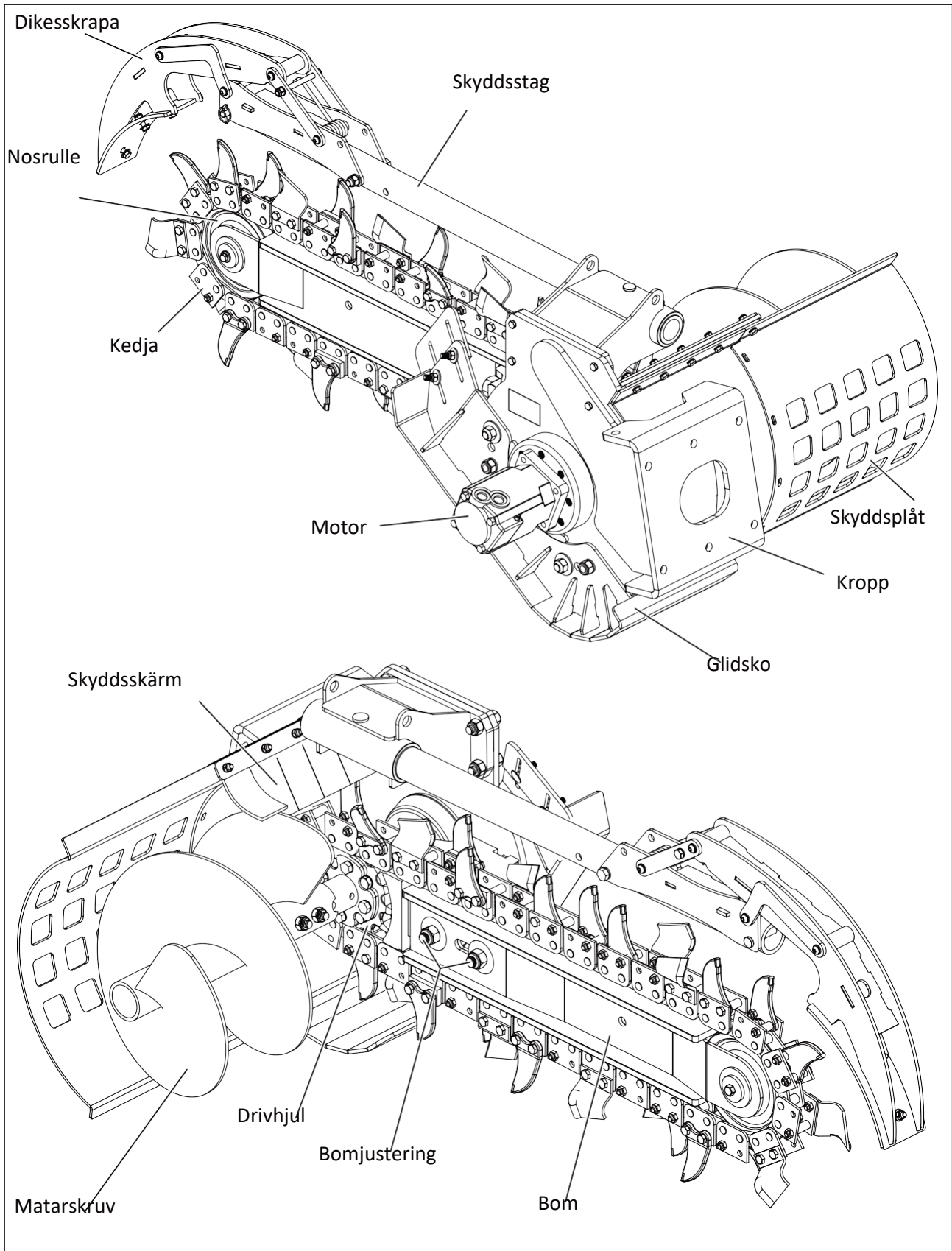

MONTERING AV KEDJGRÄVAREN

Kompaktlastare

SÄKERHETEN FÖRST



Arbeta **alltid** i par (2 kunniga arbetare) när kedjegrävarens komponenter till- eller frånkopplas på lastaren. Kontrollera alltid redskapets vikt och se till att du har rätt utrustning för att hantera det.



Kontrollera **ALLTID** att lastaren:

- Är i gott fungerande skick
- Är korrekt placerad på plan mark
- Har sin parkeringsbroms **AKTIVERAD**, att hydraulkretsen är spärrad och att motorn är **AVSTÄNGD**.

Kontrollera att monteringsramen är av rätt modell och typ för att passa lastaren. Se till att monteringsramen och fästpunkterna på redskapet är rena innan montering. Använd lämplig lyftutrustning om det behövs (se typskylt för vikt).



TILLKOPPLING Se till att alla komponenter är smörjda på enheten:

Se lastarens instruktionsbok för hur man tillkopplar redskap.

- 1). Montera monteringsramen på lastarens armar.
- 2). Se till att enheten är säkert låst på plats med hjälp av spärrarna.

Lokalisera flödes- och returhydraulledningarna på kedjegrävaren (se sidan 15) Anslut snabbkopplingarna.

Kontrollera att hydraulledningarna är tillräckligt långa för att kedjegrävaren ska kunna svängas under arbetet.

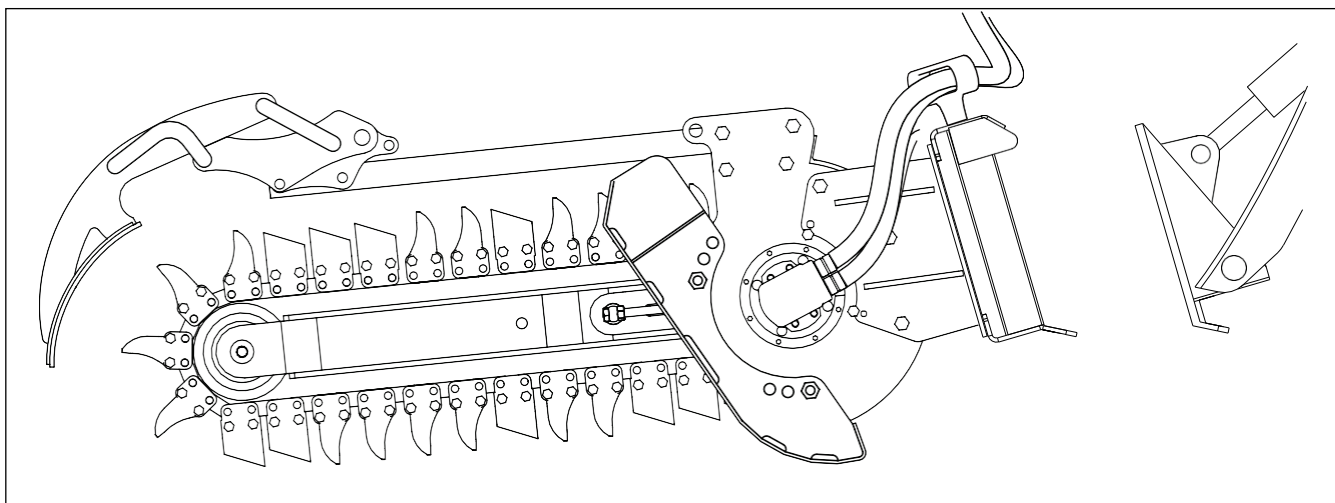

HYDRAULANSLUTNINGAR



VARNING:

Hydraulvätska under tryck kan penetrera huden eller ögonen och orsaka allvarliga personskador, blindhet eller dödsfall. Vätskeläckage under tryck kanske inte syns. Använd en bit kartong eller trä för att hitta läckage. **ANVÄND INTE** dina bara händer. Använd skyddsglasögon för att skydda dina ögon. Om någon vätska penetrerar huden **MÅSTE** den avlägsnas kirurgiskt. Sök omedelbart läkarvård.

Avant Tecno Oy kedjegrävare har designats för användning med specifika Avant Tecno Oy monteringsramar och slitdelar. Förutsatt att dessa används och underhålls på rätt sätt, kommer de att tillhandahålla en säker och pålitlig metod för dikesgrävning i mark.

Alla Avant Tecno Oy kedjegrävare kräver ett "flöde" och en "retur" av hydraulvätska från lastarens externhydrauliska kraftförsörjning för att fungera. Alla kedjegrävare går att backa och kräver att lastaren är försedd med en tvåvägsflödesexternkrets. Kontakta lastarens återförsäljare för rådgivning.

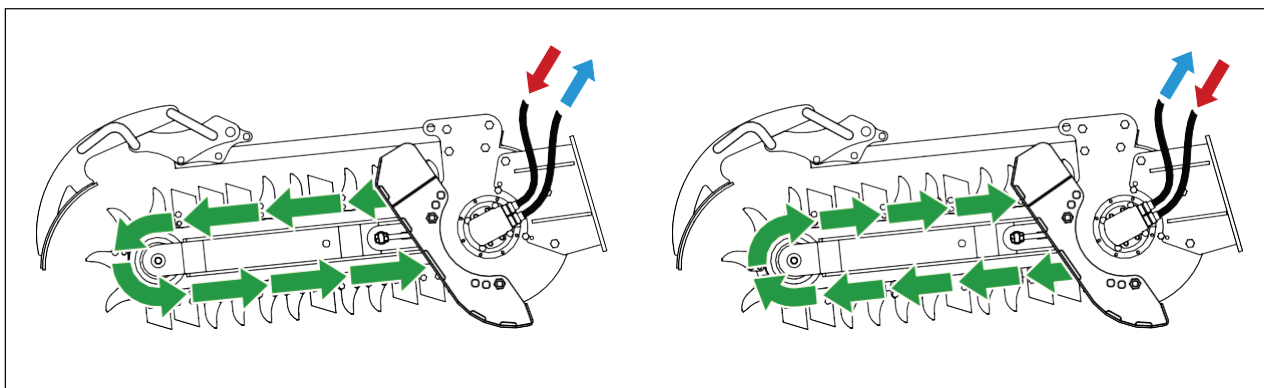

Vid montering av hydraulslangar, se till att de är åtdragna med rätt vridmoment för slangkopplingarna.

Vissa modeller av kedjegrävare levereras med hydraulslangar, men färre hydrauliska snabbkopplingar, vilket krävs för anslutning till lastaren.

Dessa bör köpas lokalt och vara kompatibla med de externhydrauliska snabbkopplingarna på lastaren.

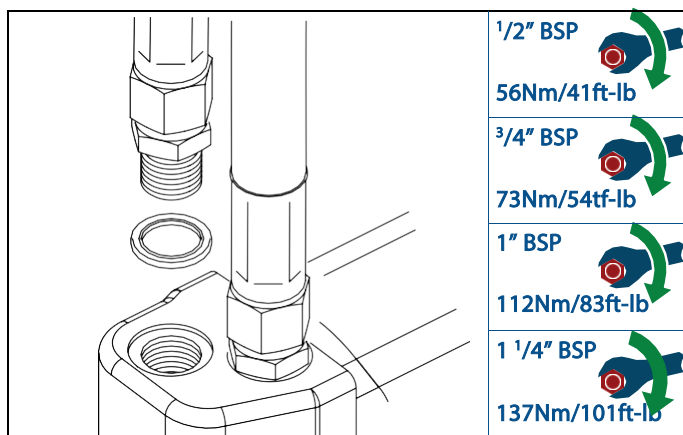

Lastarens externhydrauliska anslutningar är normalt placerade nära änden av lastararmarna.

Det är mycket viktigt att oljeflödet är inom de angivna gränserna för den speciella kedjegrävaren;

Kontrollera att det nominella flödet (l/min - gal/min) och trycket (Bar - PSI) för din maskin inte överskrider gränserna som visas på typskylten.

INKÖRNING

För att maximera livslängden på motorn måste den köras in under en period.

För att utföra inkörningsproceduren, lyft upp kedjegrävaren från marken, med bommen horisontell.

Se till att ingen (inklusive djur) kan ta sig inom 6 meter/20 fot från driftområdet under hela inkörningsproceduren.

Kör motorn vid 30 % av det nominella trycket i 20 minuter i varje riktning innan full driftsbelastning appliceras.

För att ytterligare säkerställa bästa motorlivslängd och bibehålla garantin, se sidan 25 för smörjningsinstruktioner.

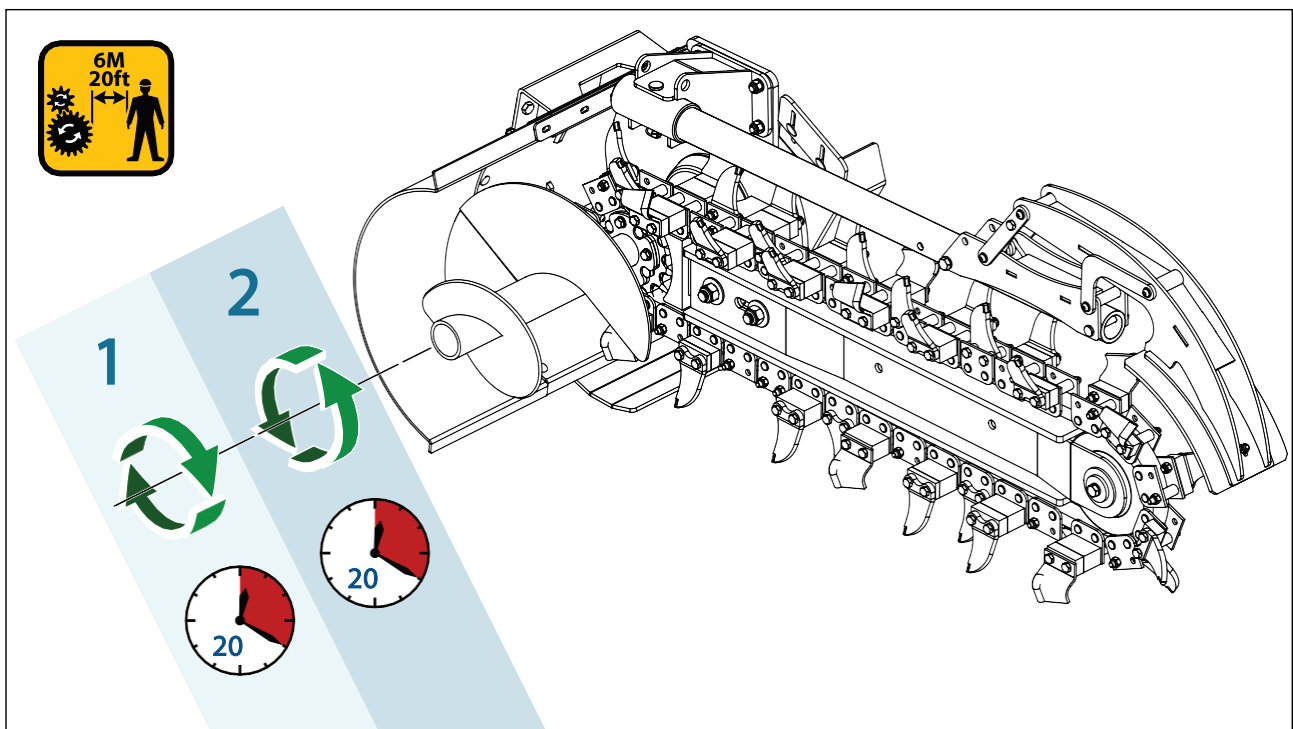

FÖRBEREDELSE



TÄNK PÅ topografin (t.ex. risk för sättningar, lutningsvinkel, läge i förhållande till vallar och eventuella tidigare grävarbeten).



OBSERVERA jordtypen och dess förhållanden för att kunna välja lämpliga tändar.

Utför **ALLTID** en undersökning och riskbedömning av platsen **INNAN** arbetet påbörjas.



UNDVIK dolda eller nedgrävda faror, såsom vatten/gas/elektricitet/kommunikationsledning etc.

Om du är osäker bör detekteringsutrustning och professionell rådgivning alltid övervägas innan något arbete utförs.

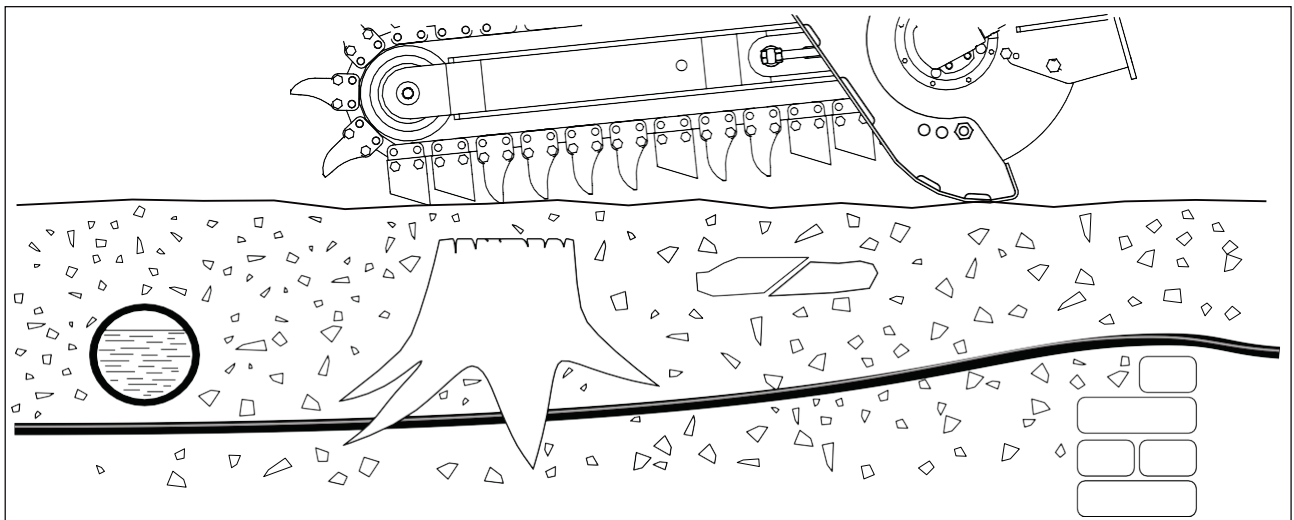

INSTÄLLNING AV GRÄVDJUP

Grävdjupet styrs av glidskon som löper med sin plana yta på marken. Genom att ändra vinkeln på glidskon kan kedjegrävaren arbeta på en av tre djupinställningar.

Glidskon är fastsatt med 2 muttrar på huvudkroppen enligt pilarna. 3 par monteringshål i glidskon gör det möjligt att ställa in grävdjupet så som visas på bilderna nedan.

När grävdjupet är inställt, dra åt muttrarna till 138Nm/102ft-lb.

Tabell för djupinställning (Mått i mm/tum)		XHD KEDJEGRÄVARE		
		600	900	1200
		300 12	600 24	800 32
		450 18	750 30	1000 40
		600 24	900 36	1200 48

JUSTERING AV GLIDSKONS SIDOPLATTA

För att säkerställa att den vänstra sidan av diket är fritt från jord, är glidskon försedd med en sidoplatta för att avleda materialet tillbaka till kedjan. Detta säkerställer att så mycket jord som möjligt förs bort på höger sida av matarskruven.

Kedjegravaren har en justerbar sidoplatta. Denna måste justeras för att passa kedjans bredd för att ge optimal borttagning av jord utan att skada kedjan.

Lossa muttrarna (A) och justera sidoplattan till rätt hållposition för att kedjan ska monteras för att uppnå rätt spelrum mellan plattan och de bredaste tänderna.

Dra åt muttrarna.

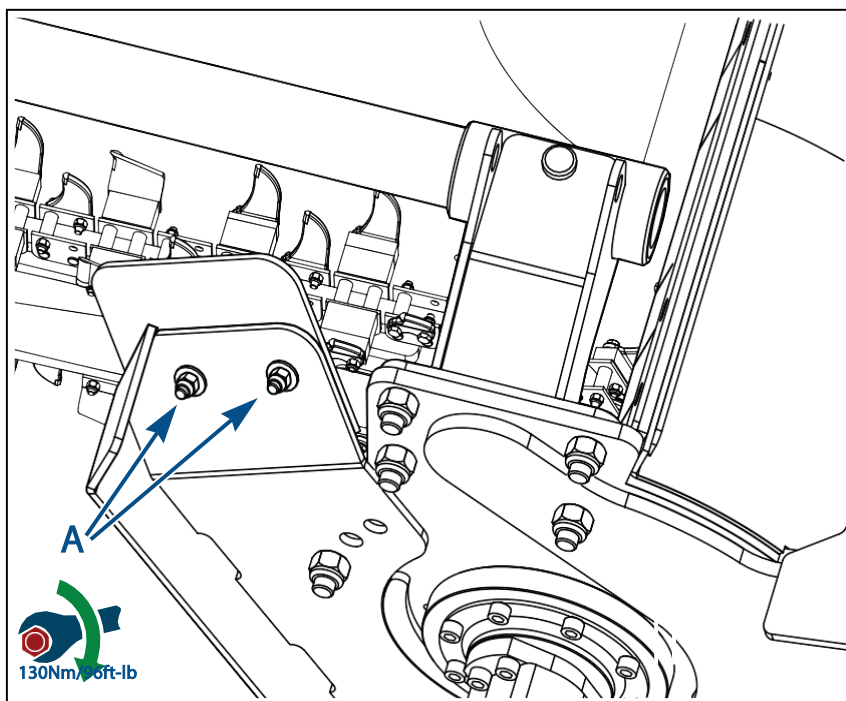
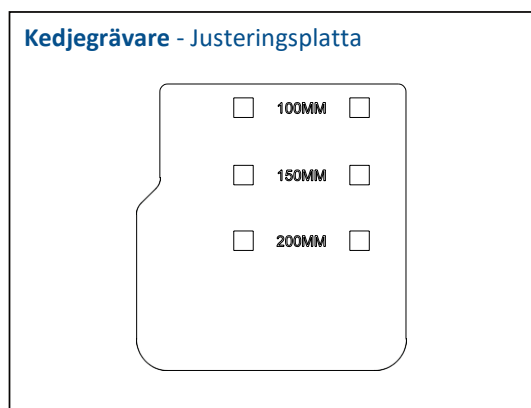

DRIFTPRINCIP

Innan du påbörjar arbetet, se till att:



Rätt slangar är monterade och korrekt åtdragna (se sidan 15).
Enheten har körts in på rätt sätt (se sidan 16).



Det inte finns någon inom 6 meter/20 fot från driftområdet.

- A** Stäng av lastaren och se till att hydraulsystemet är spärrat. Sätt kedjegrävaren i ÖPPET läge och säkra den med låsstift.
- B** Starta lastaren, koppla in hydraulsystemet och se till att kedjan rör sig i rätt riktning. Sätt kedjegrävaren med baksidan av glidskon stadigt på marken.
- C** Med grävkedjan i drift och tyngden applicerad på glidskon, öka hastigheten på kedjegrävaren GRADVIS så att den penetrerar marken. Håll alltid vikten på glidskon medan du gräver.
- D** När den plana sidan av glidskon är ordentligt i kontakt med marken, backa LÅNGSAMT med lastaren. Undvik att kedjan stoppas. STANNA lastaren efter minst 2 meter/6 fots grävning.

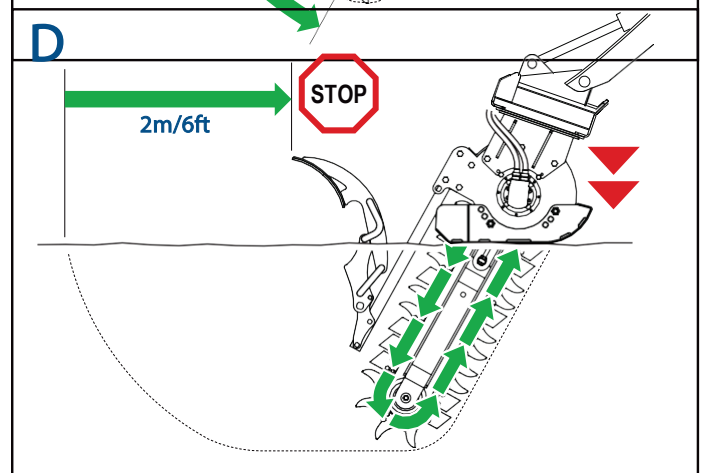
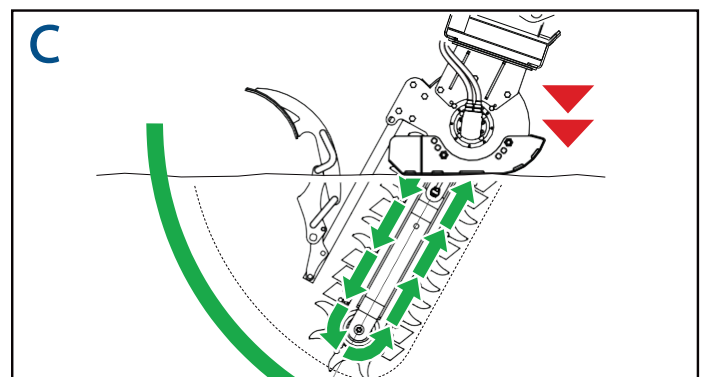
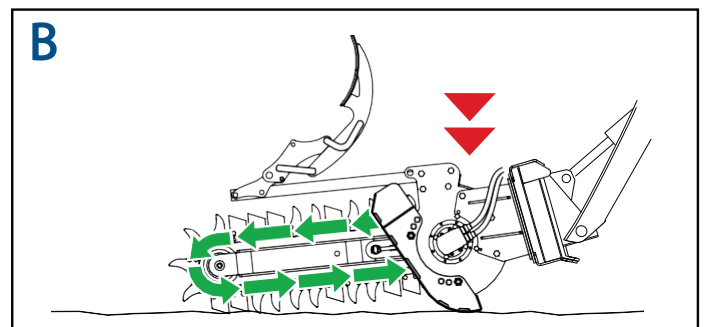
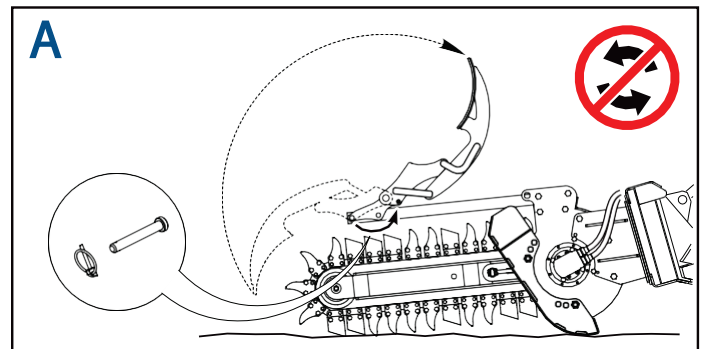

- E** Hög upp kedjegrävaren över marknivå, bild E.
Stäng av lastaren och se till att hydraulsystemet är spärrat. Sätt kedjegrävaren i STÄNGT läge och säkra den med låsstift.

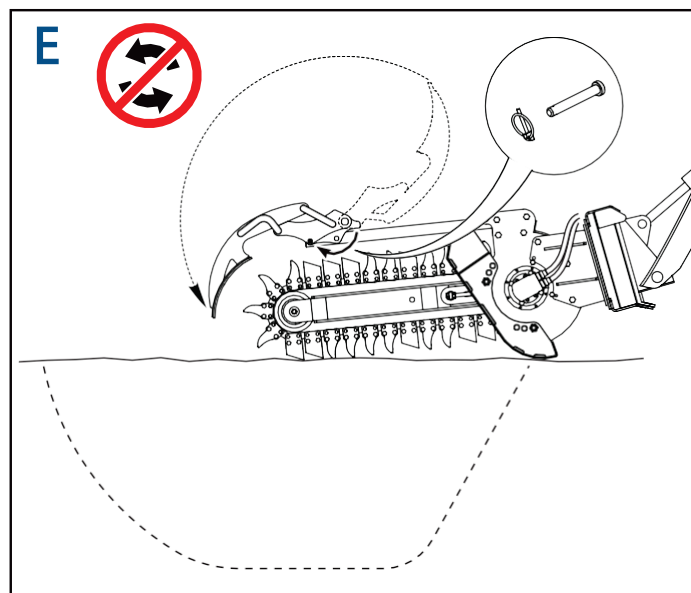

- F** Starta lastaren, koppla in hydraulsystemet och sänk ner kedjegrävaren i diket tills den plana sidan av glijdskon ligger stadigt på marken med hela maskinens vikt och fortsätt grävningen, bild F.

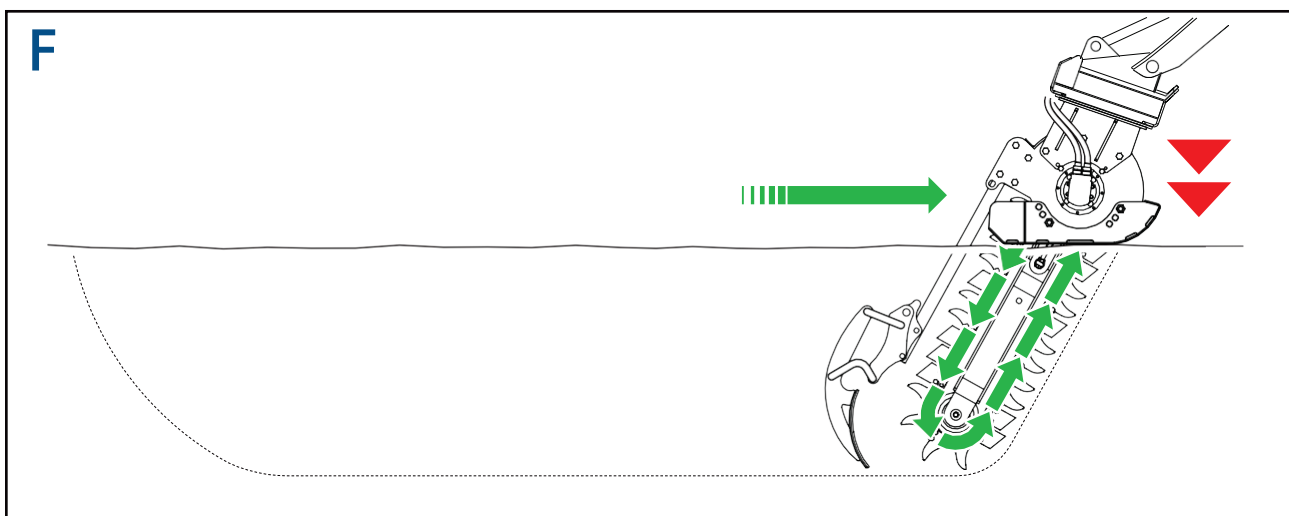

TRANSPORT

Transport på allmänna vägar



Frånkoppla **ALLTID** kedjegrävaren innan du kör eller transporterar lastaren på allmänna vägar.

Förvara **ALLTID** kedjegrävaren på ett säkert sätt när den frånkopplas från lastaren. Var särskilt försiktig med de hydrauliska slangarna och anslutningarna.

Transport på arbetsplatsen



Koppla **ALLTID** ur kedjegrävarens drivhjul närhelst lastaren kör, och kedjegrävaren inte ska användas.

Kör **ALLTID** lastaren långsamt när du är på arbetsplatsen, och håll kedjegrävaren så nära lastaren och så lågt som möjligt.

Det bästa transportläget för kompaktlastare visas nedan.

Rekommenderat transportläge

Kompaktlastare

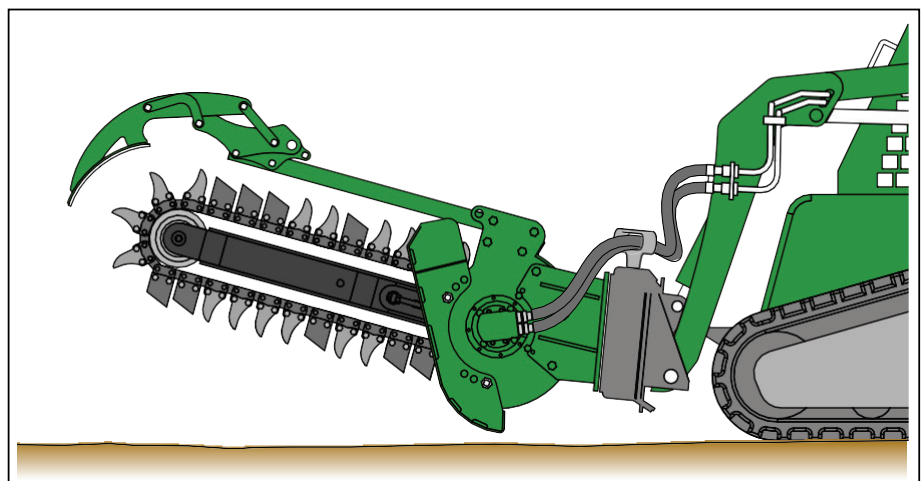

UNDERHÅLL & SMÖRJNING

SÄKERHET



Alltid säker



Kassera spillolja på ett miljövänligt sätt:

Häll inte ner i avloppet!



Undvik brand eller explosion:

Rök inte i närheten av eller utsätt inte smörjmedel för eventuella antändningskällor (t.ex. eld, elektriska gnistor eller värmekällor.)



Alla smörjmedel är giftiga och potentiellt cancerframkallande.



Undvik kontakt med huden och ögonen:

Bär lämpliga skyddskläder och handskar.



Använd alltid en lämplig barriärkräm vid hudkontakt.



Använd alltid ögonskydd:

Vid hudkontakt, tvätta med tvål och vatten.

Vid ögonkontakt, skölj med vatten och uppsök läkare.



Förtäring förbjuden:

Vid förtäring uppsök omedelbart läkare.

Rutinunderhåll:

Efter de första 50 meter/160 fots grävning, lyft upp kedjegrävaren och kontrollera kedjespänningen.

Se sidan 26 för instruktioner om kedjustering. Kedjespänningen bör kontrolleras efter var 500:e meter/550 yards grävning.

Din Avant Tecno Oy kedjegrävare har ett slutet växelhjul fyllt med växelolja för att smörja planetväxelns komponenter och lager inuti huset.

Avant Tecno Oy kedjegrävare har lågt underhåll, men regelbundna kontroller för oljeläckage och att följa underhållsschemat rekommenderas för att säkerställa en problemfri produkt.

Dagliga kontroller:

Kontrollera kedjans spänning (se sidan 26).

Kontrollera slitage på tänderna.

Kontrollera skicket på nosrullen. Kontrollera om det finns oljeläckage.

Veckokontroller (utöver dagliga kontroller):

Kontrollera kedjegrävarens och monteringsramens allmänna skick.

Kontrollera drivhjulet för slitage (se sidan 30 för information om korrekta bytesdelar). Kontrollera hydraulslangarna för eventuella skador.

Efter de första 100 timmarna eller sex (6) månader av drift:

För att maximera livslängden och bibehålla garantin måste växellådsoljan i kedjegrävaren tömmas och bytas ut mot EP320/AGMA 6EP (eller motsvarande) efter de första 100 timmarna av drift eller sex (6) månader från inköpsdatum – beroende på vilket som inträffar först (se sidan 25 för information om oljebyte). (Observera att denna första service är ARBETSFRÄI förutsatt att din Avant Tecno Oy återförsäljare utför den).

Viktigt: För att bibehålla produktgarantin måste din Avant Tecno Oy återförsäljare registrera ett bevis på detta första oljebyte.

Årligen eller efter var 500:e timmes användning (beroende på vilket som inträffar först):

Kedjegrävarens växelolja måste tömmas och bytas ut mot EP320/AGMA 6EP (eller motsvarande) var tolfte (12) månad eller var 500:e timme – beroende på vad som inträffar först.

Oljekapacitet

Se sidan 25 för korrekt volym olja för din kedjegrävare.

Om du är osäker, kontakta Avant Tecno Oy eller din närmaste återförsäljare.

Oljebytesprocedur



Innan du påbörjar något underhållsarbete på denna enhet, läs instruktionerna noggrant och se till att du har rätt verktyg, material och säkerhetsutrustning till hands.



Förvärm oljan genom att köra enheten i 15 minuter.

Se till att enheten är stadigt uppstöttad så att du har säker åtkomst till undersidan av drivenheten.

Leta upp påfyllningspluggen i toppen av huset och avtappningspluggen i botten av huset (bild A).

För att säkerställa att enheten töms helt, se till att bommen är horisontell (bild B). Placera ett tråg under enheten för att samla upp oljan. Ta bort påfyllningspluggen och sedan avtappningspluggen (bild C).

Låt oljan rinna av i 10 minuter (bild D).

Sätt tillbaka avtappningspluggen och fyll på rätt mängd EP320/AGMA 6EP växellådsolja:

0,8 liter/1,7 US pints

Sätt tillbaka påfyllningspluggen och se till att båda pluggarna är ordentligt åtdragna.

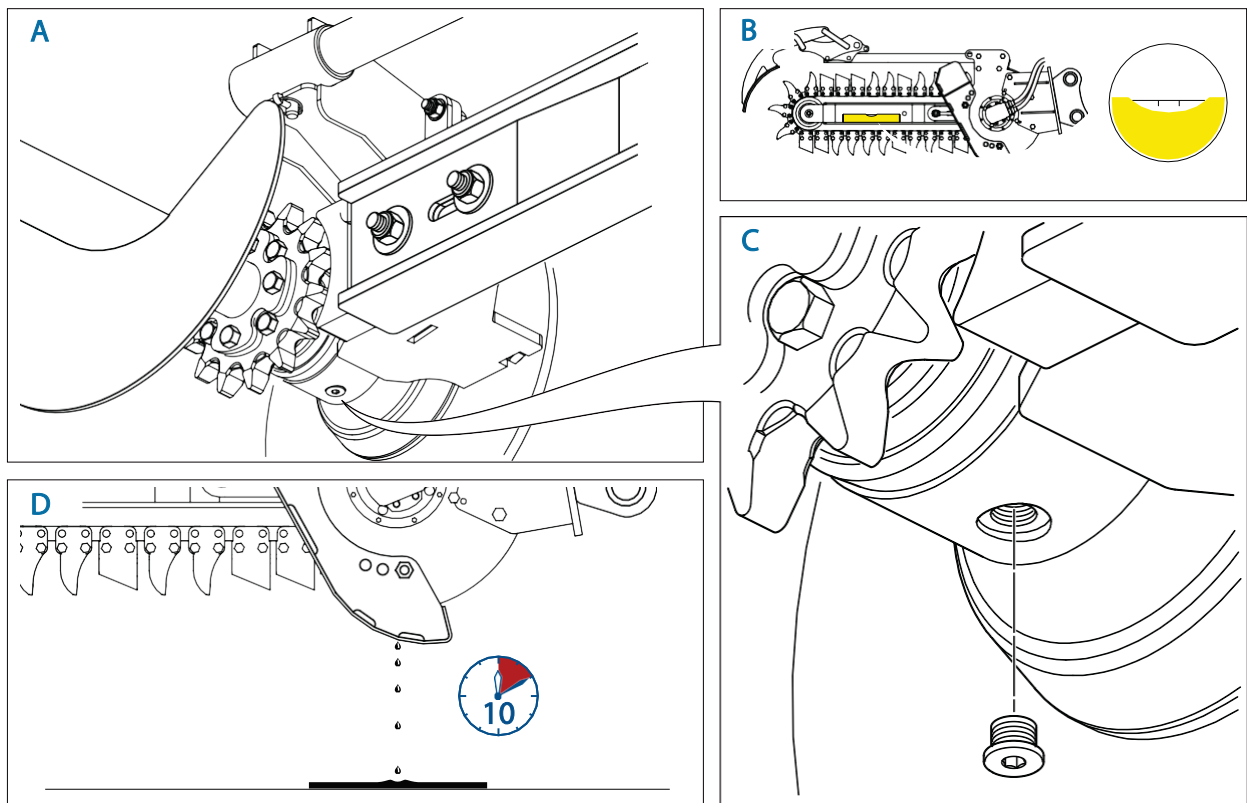

Kedjustering

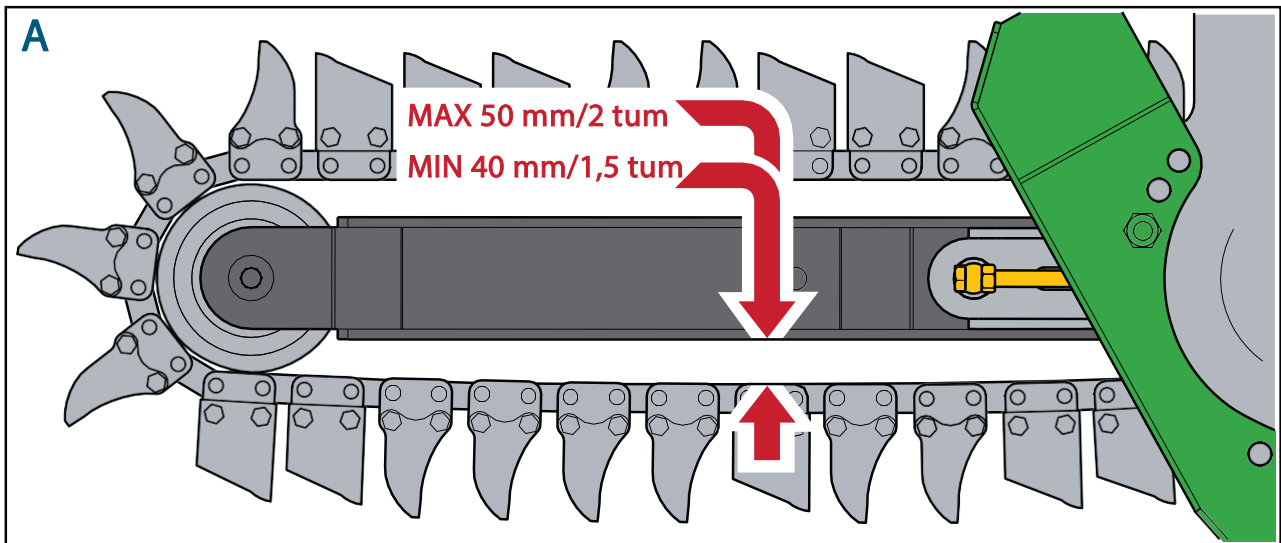

Kontrollera kedjespänningen genom att mäta spelet mellan kedjan och bommen enligt bild A.

Steg 1

Det korrekta spelet bör vara mellan minst 40 mm/1,5 tum och maximalt 50 mm/2 tum.

Om justering är nödvändig, lossa de två muttrarna (1) på skruvsidan av bommen, bild B.

Steg 2

Lossa spännarens låsmutter (2), bild C och justera spänningen genom att vrida på skruven (3) såsom visas på bilden.

Steg 3

Kontrollera kedjespänningen som visas på bild A och justera om nödvändigt tills rätt spel har uppnåtts.

Steg 4

Dra åt låsmuttern (2), bild C.

Steg 5

Dra åt de två muttrarna (1), bild B med hjälp av vridmomentvärdena på bild D.

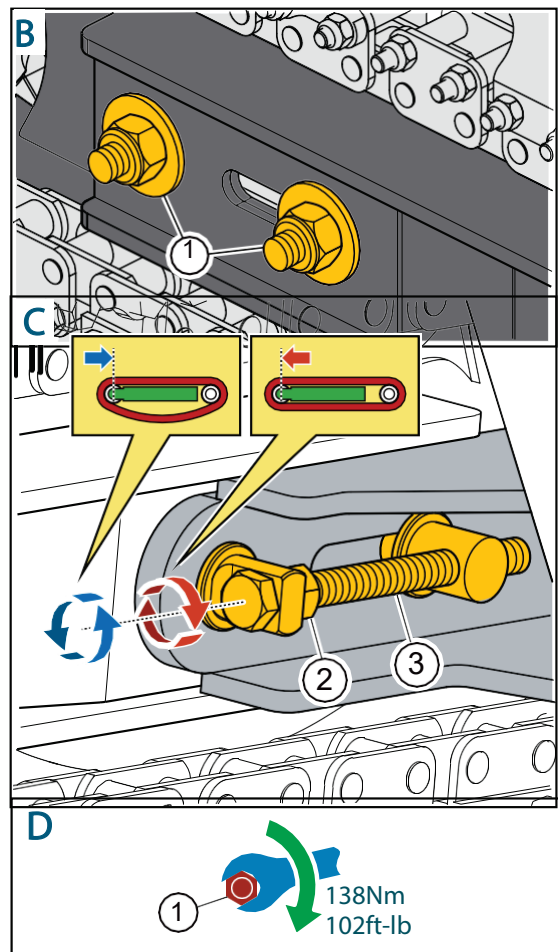

KONTROLLERA ATT ALLA MUTTRAR ÄR ÅTDRAGNA INNAN DU ANVÄNDER KEDJEGRÄVAREN

Borttagning/byte av kedja



Kedjeändarna är sammanfogade med ett stift som fästs med en saxsprint.

Se till att kedjan är helt lossad, följ instruktionerna för 'Kedjustering' på sidan 26.

Lokalisera skarvstiftet och rotera kedjan så att du har enkel åtkomst till båda ändarna av stiftet.



AKTA: När skarvstiftet har tagits bort kommer kedjans vikt att få den att svänga eller falla, var noga med att antingen säkra kedjan eller se till att den inte orsakar någon skada när den släpps.

Ta bort saxsprinten och tryck ut skarvstiftet.

Vid byte sätts kedjan på i omvänd ordning som du tog loss den, applicera fett på hålen och stiftet innan montering.

Montera en ny saxsprint och se till att ändarna på skarvstiftet är ordentligt böjda innan du sätter maskinen i drift igen.

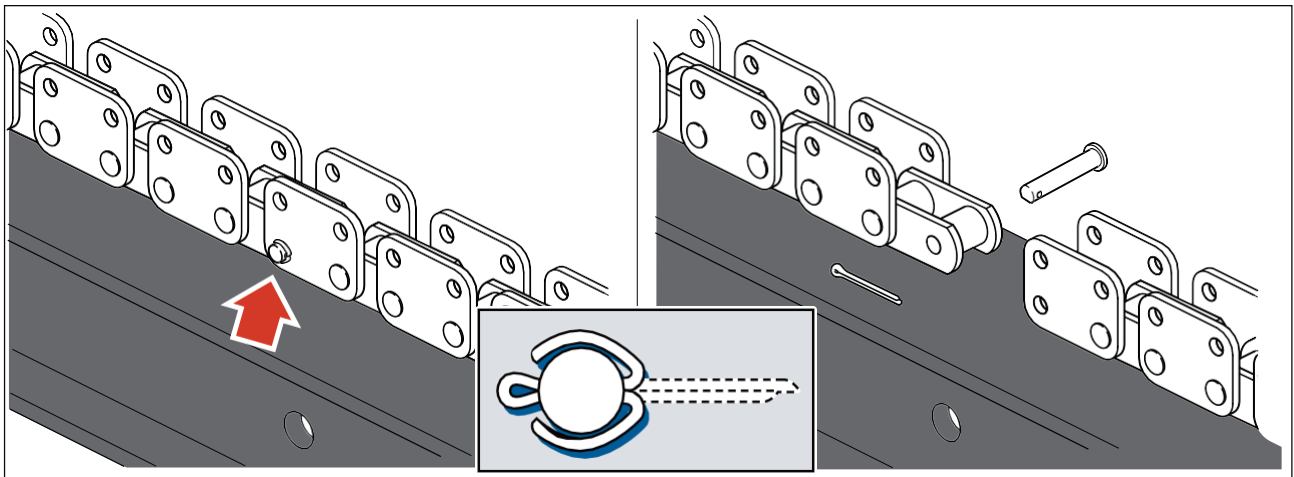

AKTA: Innan du använder kedjegrävaren, ställ in kedjespänningen enligt instruktionerna för 'Kedjustering' på sidan 26.

Underhåll av skärtänd

För att klara av olika typer av markförhållanden levereras kedjorna till Avant Tecno Oy kedjegrävare utrustade med utbytbara 'jord'- eller 'volfram'-tänder, eller en kombination av båda typerna (bild A).

Tänderna är bultade direkt på kedjan, eller med distansbrickor för att ge olika grävbredder.

Efter långvarig användning kommer skärtänderna att visa tecken på slitage och så småningom bli ineffektiva.

Bild B visar acceptabla nivåer av slitage för skärtänderna av typen 'jord'.

Slitagegränser för volframtänder visas på bild C.

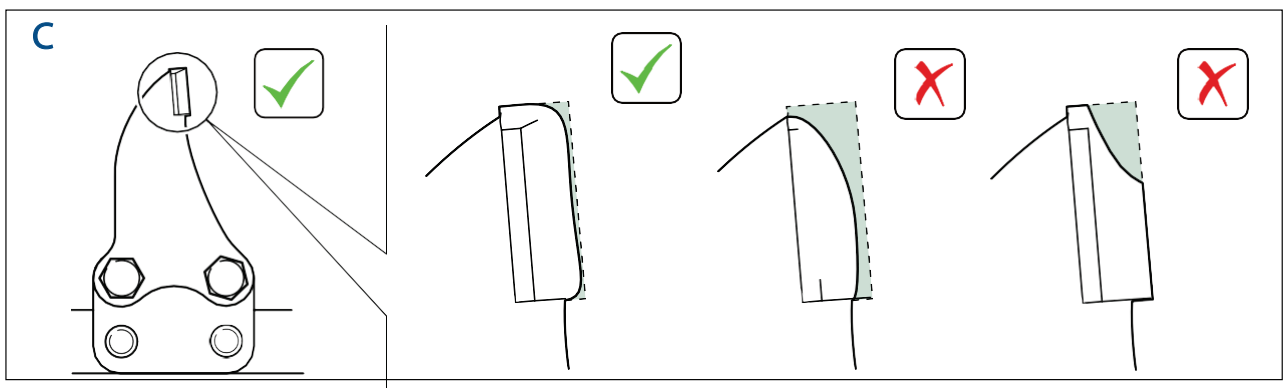
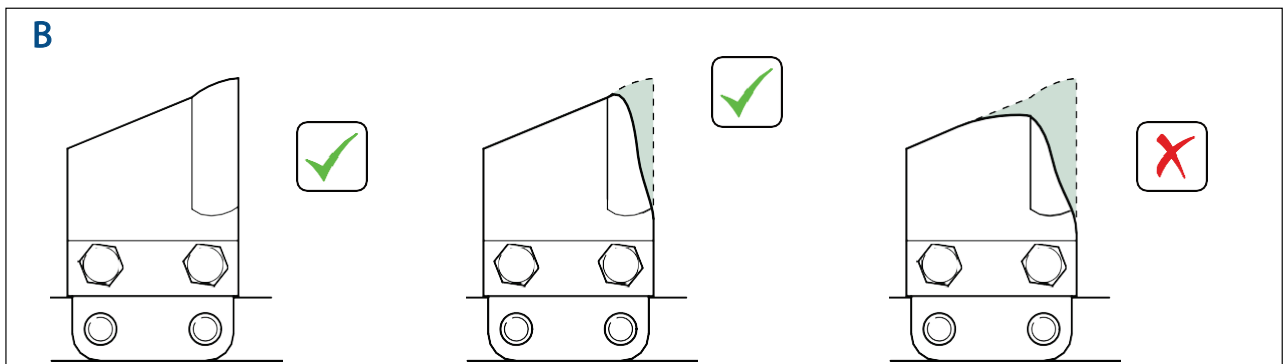
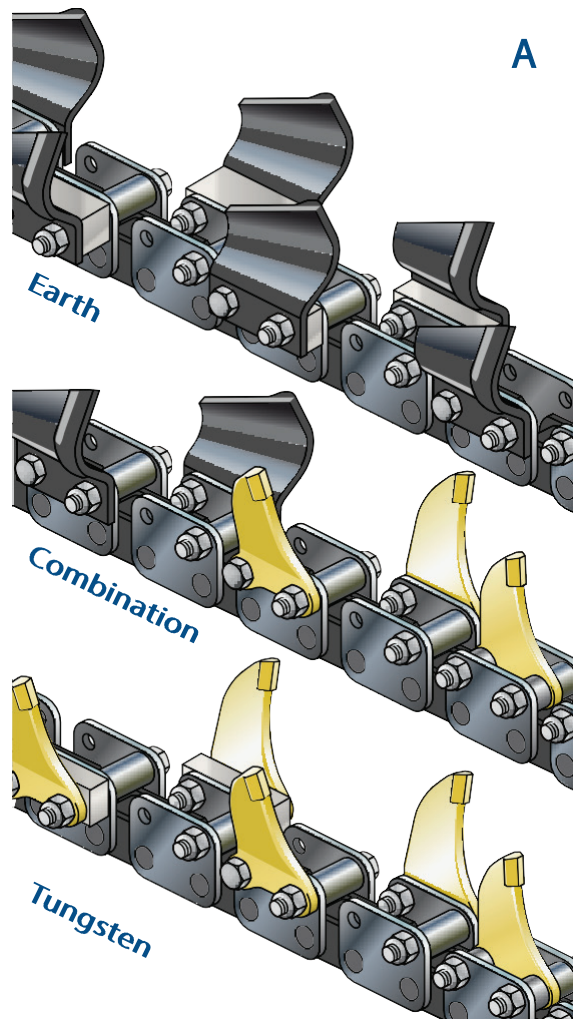

Byte av nosrullager

För att ta loss nosrullen, ta först loss kedjan enligt beskrivningen i 'Borttagning/byte av kedja' på sidan 27.

- A** Nosrullen fästs med 2 bultar, 2 fjäderbrickor och 2 specialbrickor, som fäster ett stift mellan bommens öglor.
Om du tar bort någon av bultarna med dess brickor kommer stiftet att kunna dras ut och frigöra nosrullen. Lagret hålls kvar av en ansats på ena sidan och låsring på den andra.
- B** Ta bort låsringen med en låsringstång.
- C** Tryck ut lagret och se till att rullen stöds nära öppningen och lämna tillräckligt med utrymme undertill för lagret att komma ut ur hålet.
- D** För att montera ett nytt lager, vänd upp rullen på en plan yta. Kontrollera de passande ytorna och låsringen för att säkerställa att de är fria från hinder. Tryck in det nya lagret med en adapter som endast applicerar tryck på lagrets yttre axel. Se till att lagret går fritt från låsringen och sitter mot ansatsen i botten av hålet. Sätt tillbaka låsringen.

Sätt tillbaka nosrullen (se bild A för korrekt monteringssekvens för komponenterna).

- E** Dra åt båda bultarna till 120Nm/88ft-lb.

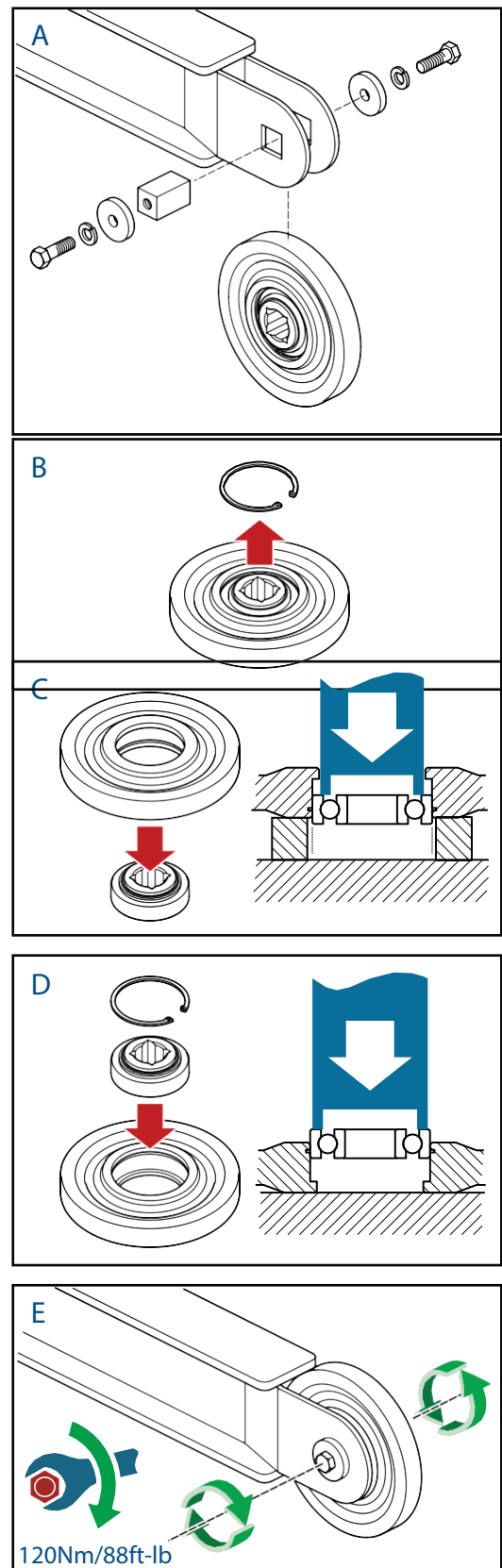

Borttagning och byte av drivhjul

För att ta bort drivhjulet, ta först bort kedjan enligt beskrivningen i 'Borttagning/byte av kedja' på sidan 27.

Steg 1

Borttagning av matarskruv. Se till att hydrauloljetillförseln har kopplats bort. Säkra kedjegrävaren i ett stabilt läge. Ta bort fästanordningen (1) från matarskruven (2).

Dra tillbaka matarskruven (2) från den utgående axeln (3).

Återmontering görs i omvänd ordning som borttagning; se till att fästanordningen är åtdragen till ett vridmoment på 130Nm/96ft-lb.

Steg 2

Borttagning av drivhjul. Vrid drivhjulet tills styrstiftet (4) och ställskruven (5) blir synliga. Lossa ställskruven och skjut av drivhjulet från den utgående axeln.

Innan du monterar ett nytt drivhjul, se till att axeln är fri från smuts och skräp och applicera fett på de passande ytorna.

Skjut på drivhjulet på axeln och se till att styrstiftet är i linje med skåran och att drivhjulet är tätt mot tätningen innan du drar åt ställskruven.

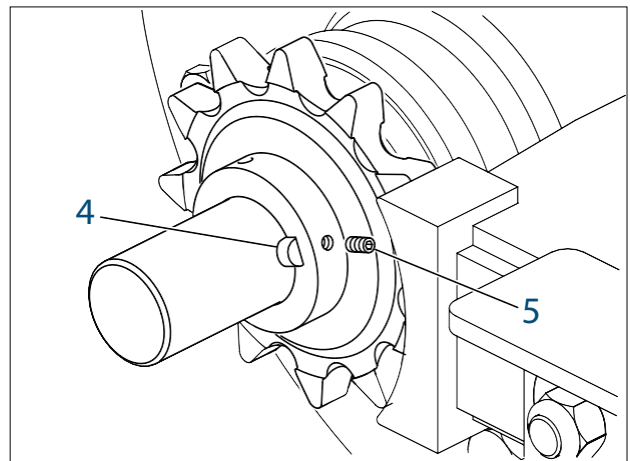
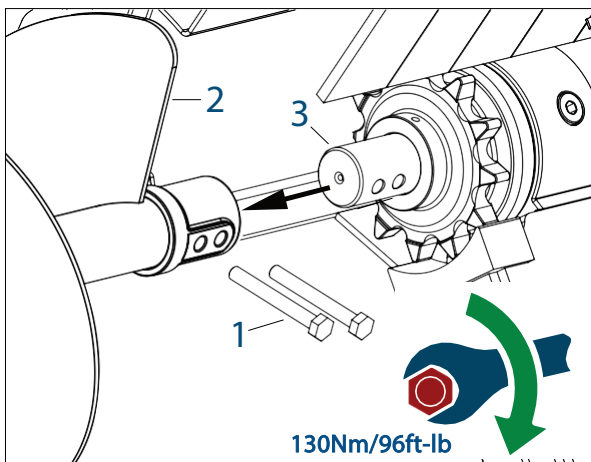

FELSÖKNING

OM DU ÄR OSÄKER, FRÅGA!- Kontakta Avant Tecno Oy /återförsäljare för rådgivning och reparationer.
TÄNK PÅ SÄKERHETEN - använd endast Avant Tecno Oy originalreservdelar.

MONTERINGSRAM - MONTERING		
FEL Monteringsramen passar inte på lastaren	MÖJLIG ORSAK Felaktig eller oäkta monteringsram används Skadade/slitna delar	ÅTGÄRD Se både denna instruktionsbok och lastarens monteringsanvisningar Reparera eller byt ut mot äkta monteringsram
MONTERINGSRAM - DRIFT		
FEL Överdriven rörelse i styrstiften	MÖJLIG ORSAK Felaktiga eller slitna styrstift Lastarens stiftplacering/länkramen sliten Skadade delar	ÅTGÄRD Ersätt med nya delar av korrekt typ Be om råd från lastarens återförsäljare Sök råd från Avant Tecno Oy/återförsäljare. Använd endast originalreservdelar.
KEDJEGRÄVARE - MONTERING		
FEL Kedjegrävaren passar inte monteringsramen Överdriven rörelse i styrstiften	MÖJLIG ORSAK Felaktig/inkompatibel eller oäkta monteringsram/kedjegrävare Skadade delar Felaktiga eller slitna stift	ÅTGÄRD Skaffa och montera korrekta och kompatibla originaldelar Sök råd från Avant Tecno Oy/återförsäljare. Använd endast originalreservdelar. Byt ut mot korrekta nya originaldelar
KEDJEGRÄVARE - DRIFT		
FEL Kedjegrävarens utgående axel roterar inte	MÖJLIG ORSAK Inget oljeflöde	ÅTGÄRD Kontrollera att snabbkopplingarna är korrekt kopplade till lastaren Kontrollera att lastarens hydraulsystem fungerar korrekt och har tillräckligt med olja av rätt kvalitet (se lastarens bruksanvisning)

KEDJEGRÄVARE - DRIFT

FEL	MÖJLIG ORSAK	ÅTGÄRD
Kedjegrävarens utgående axel roterar inte	Lastarens tryckbegränsningsventil defekt eller för lågt inställd	Testa, återställ eller byt ut efter lastarens specifikationer
	Kedjegrävaren har stannat	Be om råd från Avant Tecno Oy återförsäljare
Långsam grävningshastighet/ långsam rotation av utgångsaxeln	Kedjegrävaren har fastnat i marken	Backa kedjegrävaren
	Otillräckligt oljeflöde från lastaren	Kontrollera att lastarens hydrauliska tvåvägsflödessystem fungerar korrekt och har tillräckligt med olja av rätt kvalitet
	Inkompatibel kombination av kedjegrävare/lastare	Kontrollera specifikationen. Rådfråga Avant Tecno Oy återförsäljare
Kedjegrävaren stannar under drift	Sliten hydraulmotor på kedjegrävaren, möjligen på grund av felaktig eller smutsig oljetillförsel	Sök råd från Avant Tecno Oy återförsäljare. Använd endast originalreservdelar.
	Lastarens tryckbegränsningsventil defekt eller för lågt inställd	Byt lastarens hydraulolja och filter innan en ny drivenhet monteras
	Begränsat oljeflöde	Återställ/byt ut tryckavlastningsventilen enligt lastarens specifikationer
	Blockerat hydraulfilter	Kontrollera om det finns skadade eller felaktiga hydraulslangar och anslutningar Byt lastarens filter och olja
	Överdrivet drag på kedjegrävaren från lastaren	Minska maskinens drag på kedjegrävaren
	Otillräckligt hydraultryck i lastaren	Kontrollera att oljetrycket i lastaren uppfyller kraven för kedjegrävaren
	Inkompatibel kombination av kedjegrävare/lastare	Kontrollera specifikationen. Rådfråga Avant Tecno Oy återförsäljare

GARANTI

Avant Tecno Oy ger en garanti på ett år (12 månader) från inköpsdatumet för det redskap som de tillverkar.

Garantin täcker reparationskostnader enligt följande:

- Arbetskostnaderna täcks om reparationen inte utförs på fabriken.
- Fabriken ersätter eventuella defekta komponenter eller slitdelar.

Fabriken kan återbetala priset på komponenter som kunden köper i särskilda fall som har avtalats i förväg.

Garantin omfattar inte:

- Normalt underhållsarbete eller de delar och förbrukningsmaterial som krävs för det.
- Skador som orsakas av ovanliga driftsförhållanden eller användningssätt, försumlighet, strukturella förändringar som gjorts utan Avant Tecno Oy:s samtycke, användning av icke-originaldelar eller bristande underhåll.
- Konsekvenser av en defekt, såsom avbrott i arbetet eller andra möjliga tillägsskador.
- Rese- och/eller fraktkostnader som orsakas av reparationen.

AVANT[®]

DIN ÅTERFÖRSÄLJARE ÄR

Avant Tecno Oy

Ylötie 1

FI-33470

Ylöjärvi

Finland

Tel. +358 3 347 8800

Fax:+358 3 348 5511

E-post: sales@avanttecno.com

www.avanttecno.com

